

*Orvietto*

Инструкция по сборке  
кровати  
Луго (Баямо)

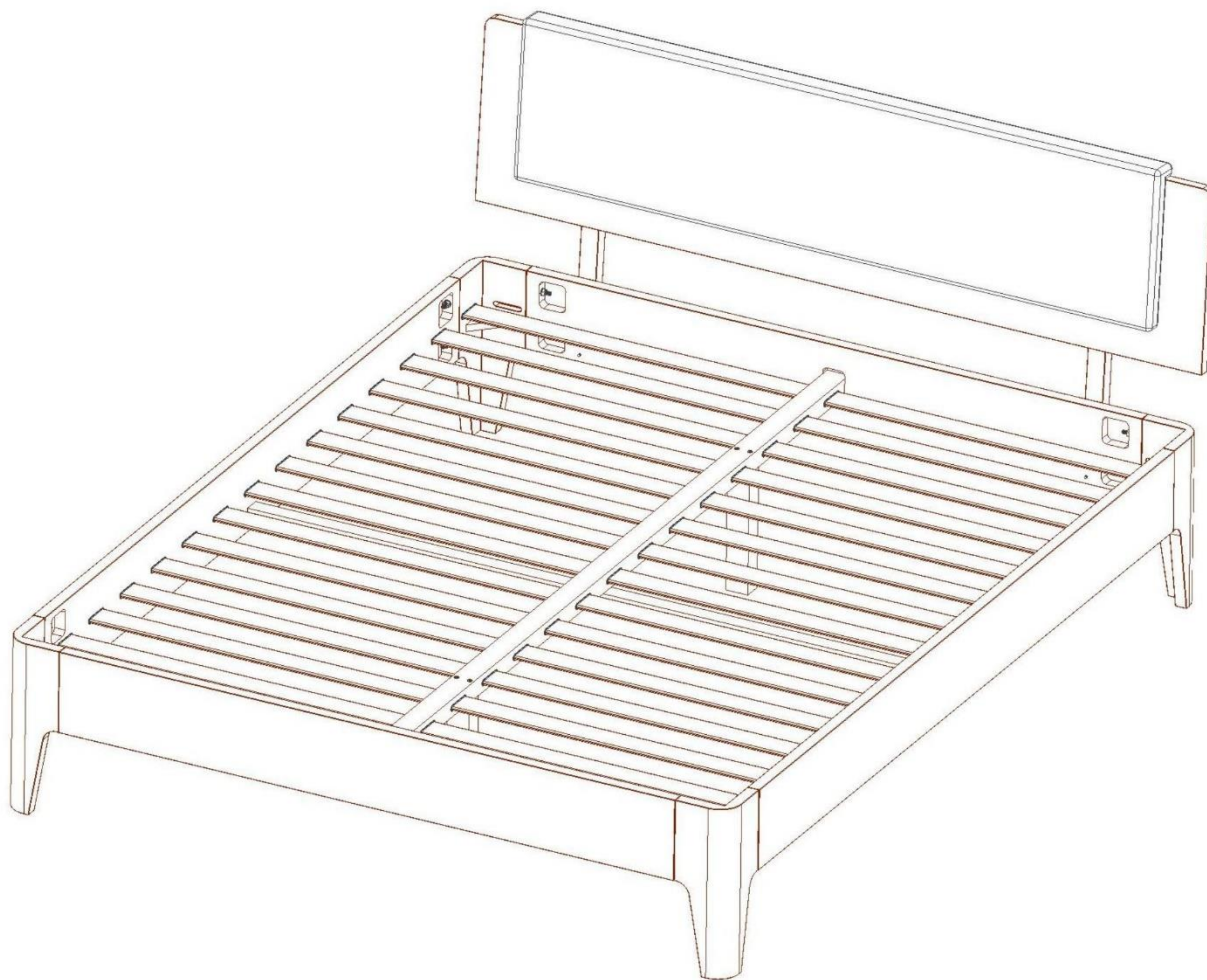

### Перед сборкой:



- 1) **Проверьте вид и целостность деталей в упаковке.**  
Претензии по их повреждению принимаются только у изделий БЕЗ следов сборки.
- 2) **Сохраните упаковку до окончания сборки!** При выявлении в процессе сборки брака и некомплектности изделия необходимо сохранить упаковку.
- 3) Проверьте количество деталей и фурнитуры по перечню комплектовочного листа, разберите фурнитуру по наименованиям.
- 4) **Соблюдайте порядок сборки, представленный в данной инструкции!** При несоблюдении инструкции по сборке и эксплуатации с фирмы-производителя снимаются гарантийные обязательства.
- 5) **Перемещайте все изделия бережно, без рывков, укладывайте устойчиво, избегайте их падения и ударов!**
- 6) **Сборку рекомендуется проводить на упаковке или другой подложке.**







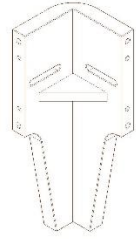
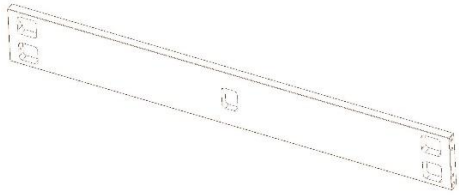
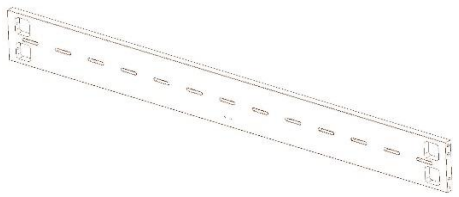
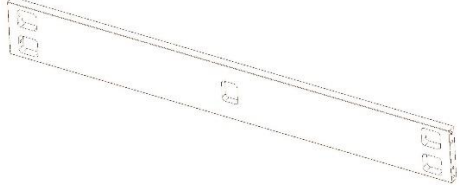

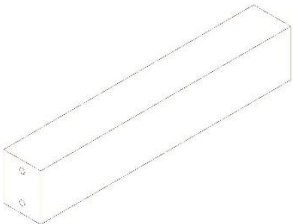

### Для сборки вам необходимо:

- 1) Рожковый ключ на 13

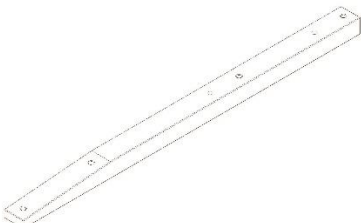
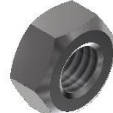
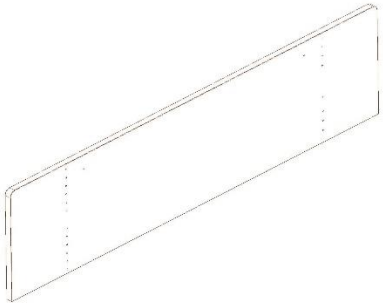

### Комплектовочный лист

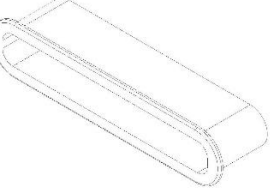
№ арт	Наименование детали	Кол-во, шт.	Изображение
Д1	Нога угловая	4	
Д2	Передняя царга	1	
Д3	Боковая царга	2	
Д4	Царга изголовья	1	
Д5	Центральная перемычка	1 (2 для кровати 2000 мм)	
Фурнитура			

Д6	Опора центральная	2 (4 для кровати 2000 мм)		К1	Винт-шпилька 8x90	17	
Д7	Латофлексная ламель	40 (60 для кровати 2000 мм)		К2	Шайба 8	17	
Д8	Опора изголовья	2		К3	Гайка М8	17	
Д9	Изголовье	1		К4	Шкант 8 x 35	25	
Д10	Перемычка – ребро жесткости	1		К5	Конфирмат 7 x 50	8	
				К6	Конфирмат 7 x 70	4 (8 для кровати 2000 мм)	
				К7	Латодержатель	80 (120 для кровати 2000 мм)	
				Ключ			
				И1	Ключ монтажный шестигранный	1	
				И2	Ключ монтажный Torx T25	1	

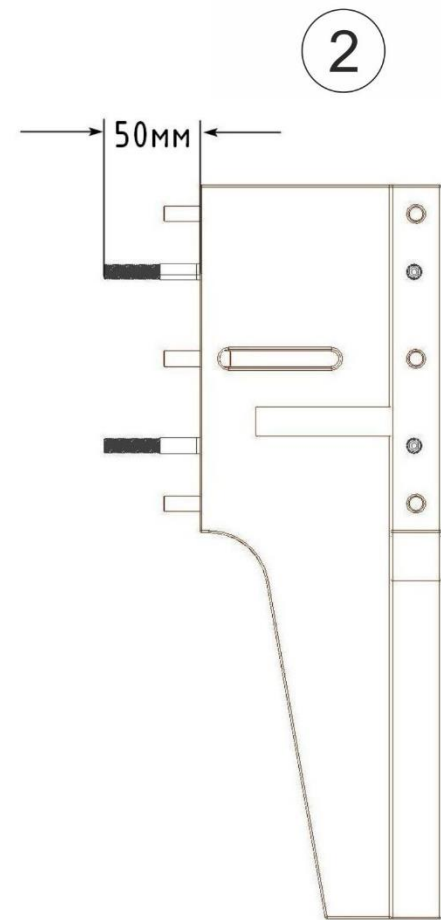
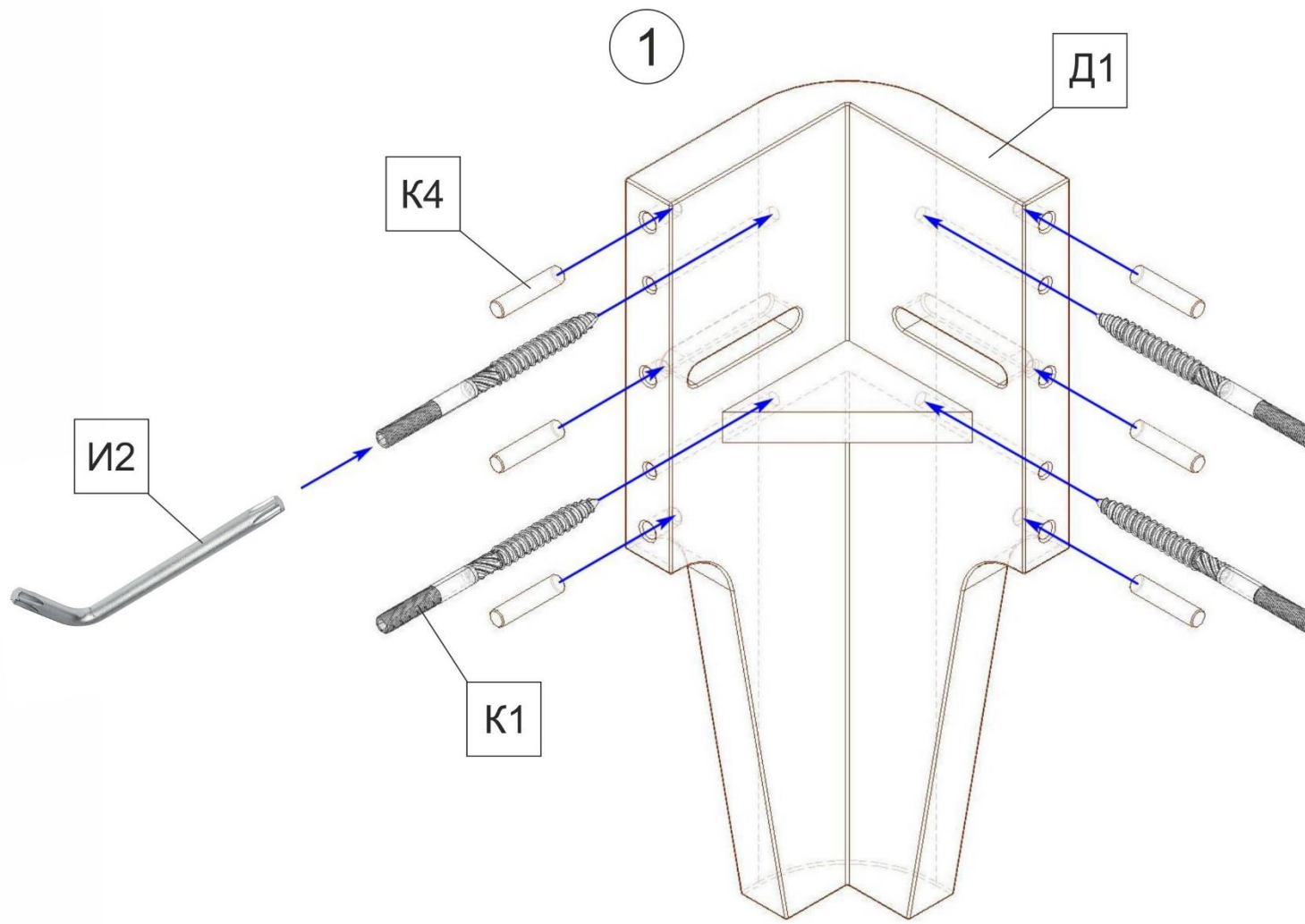

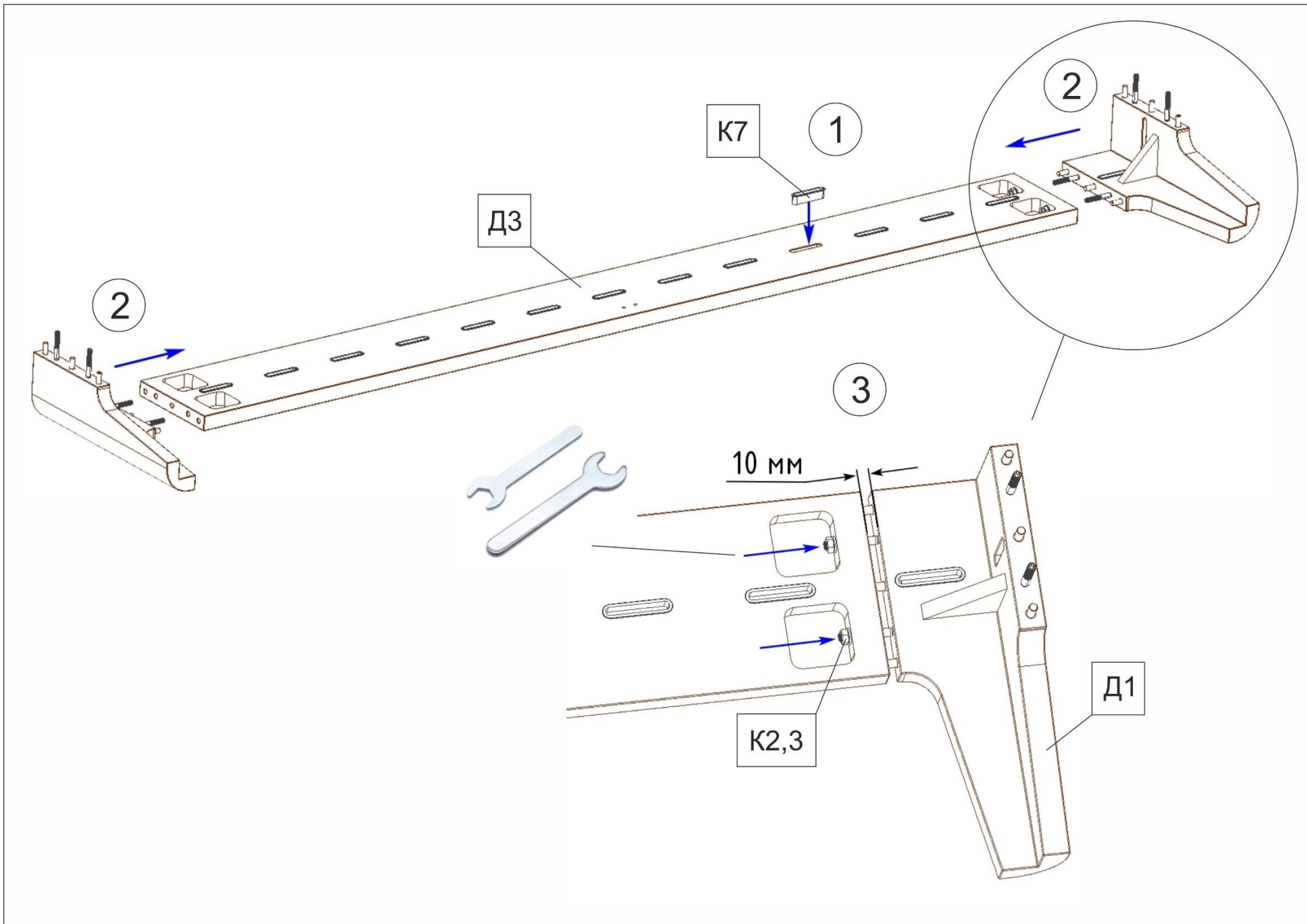



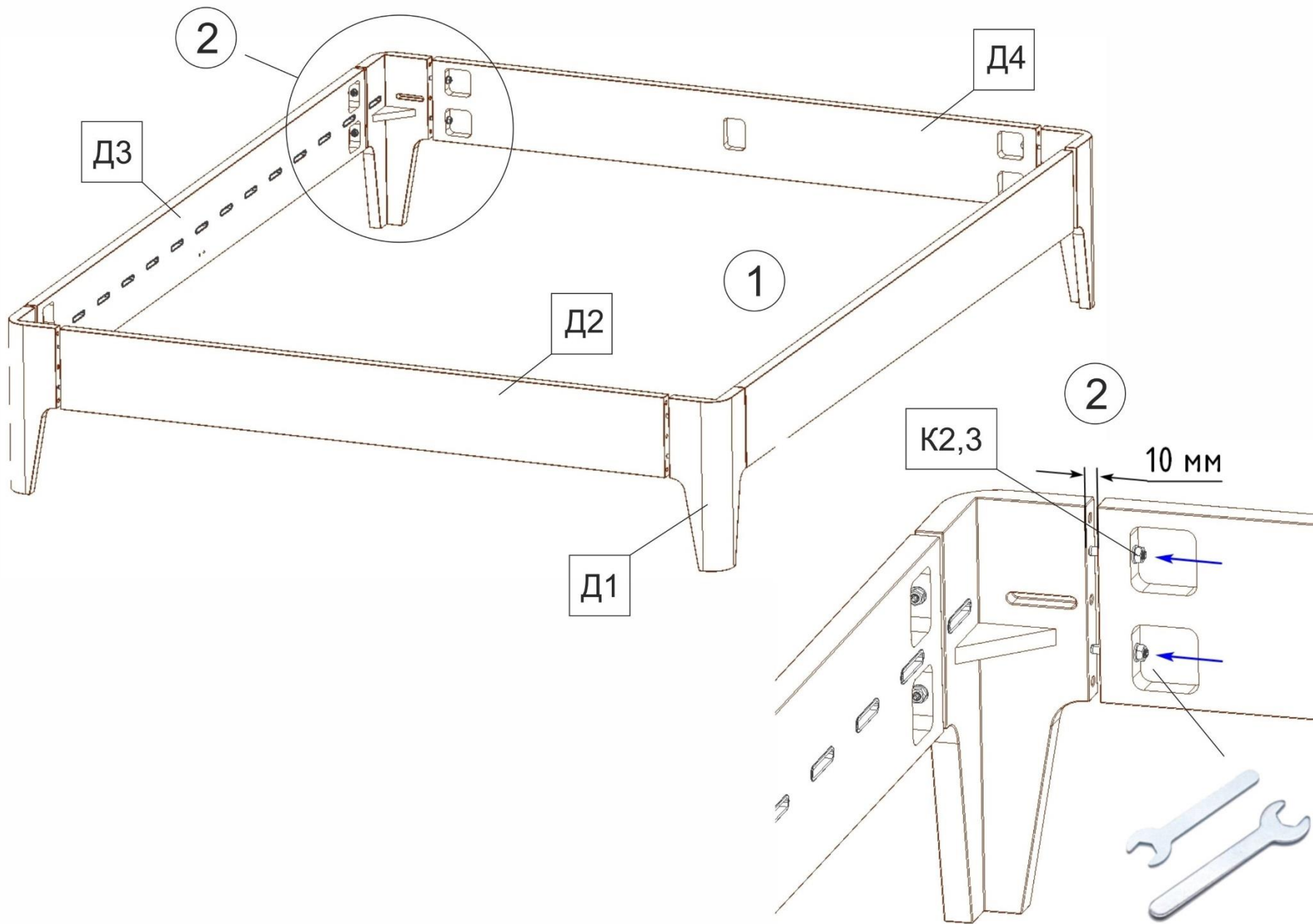

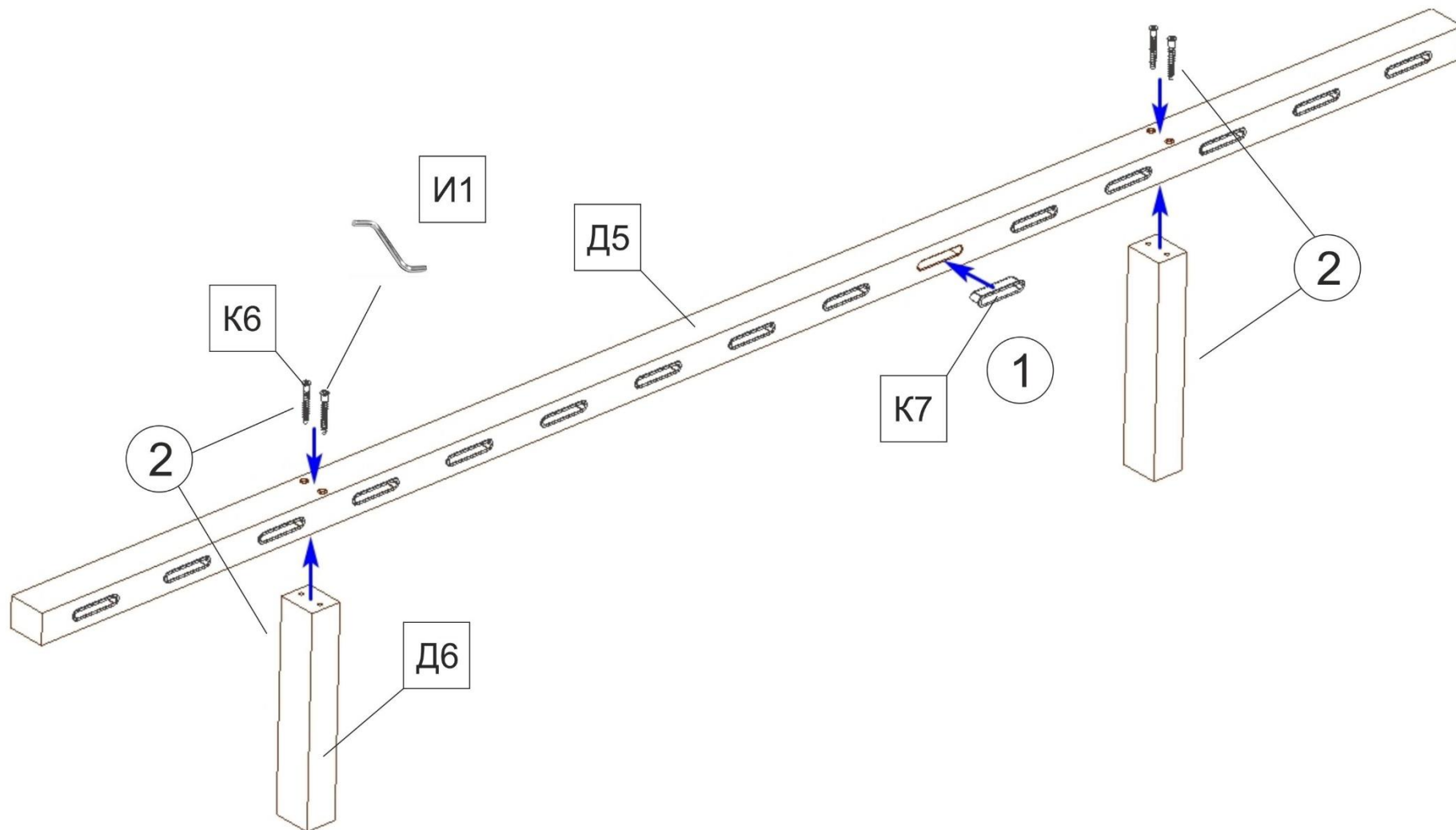

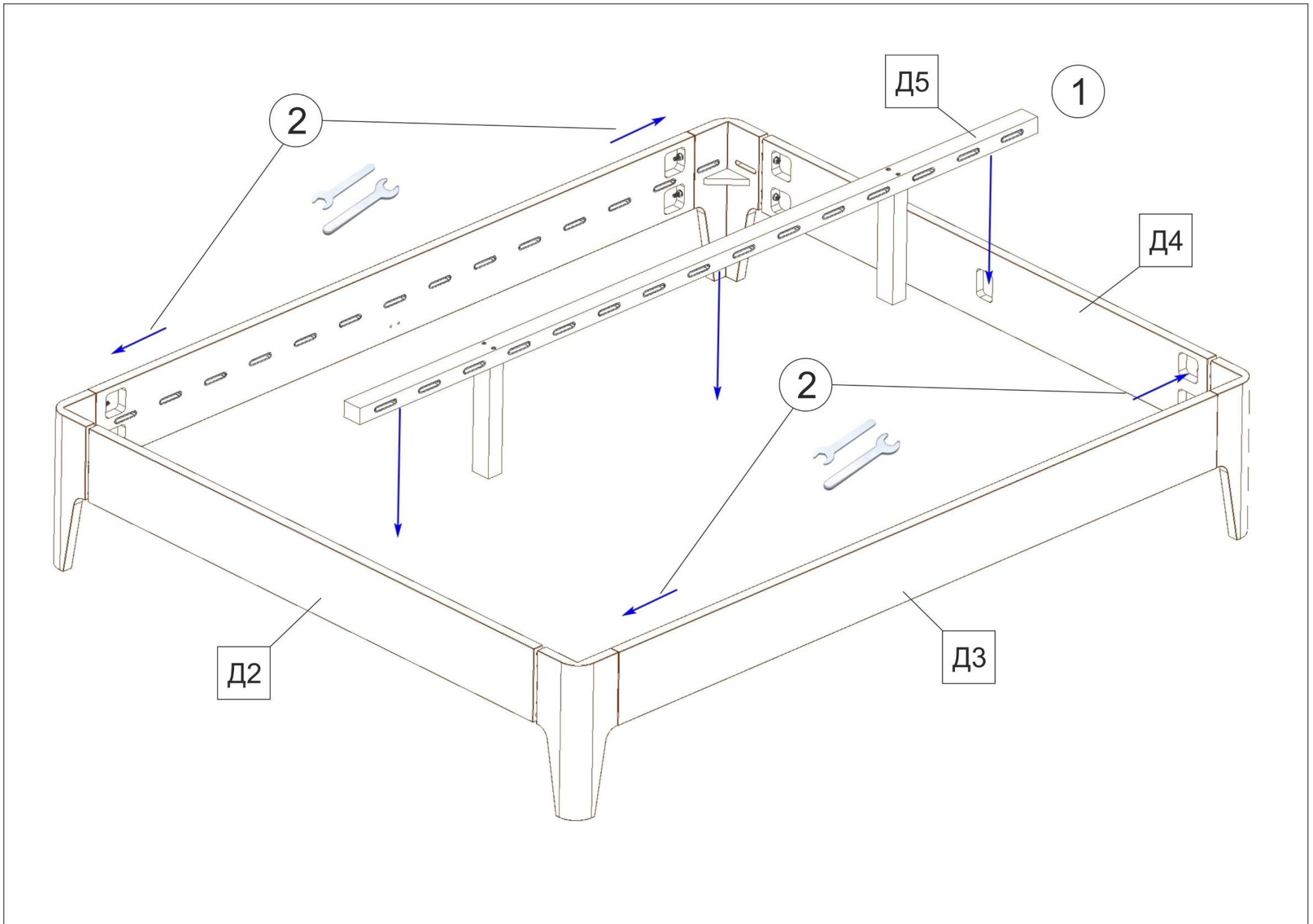



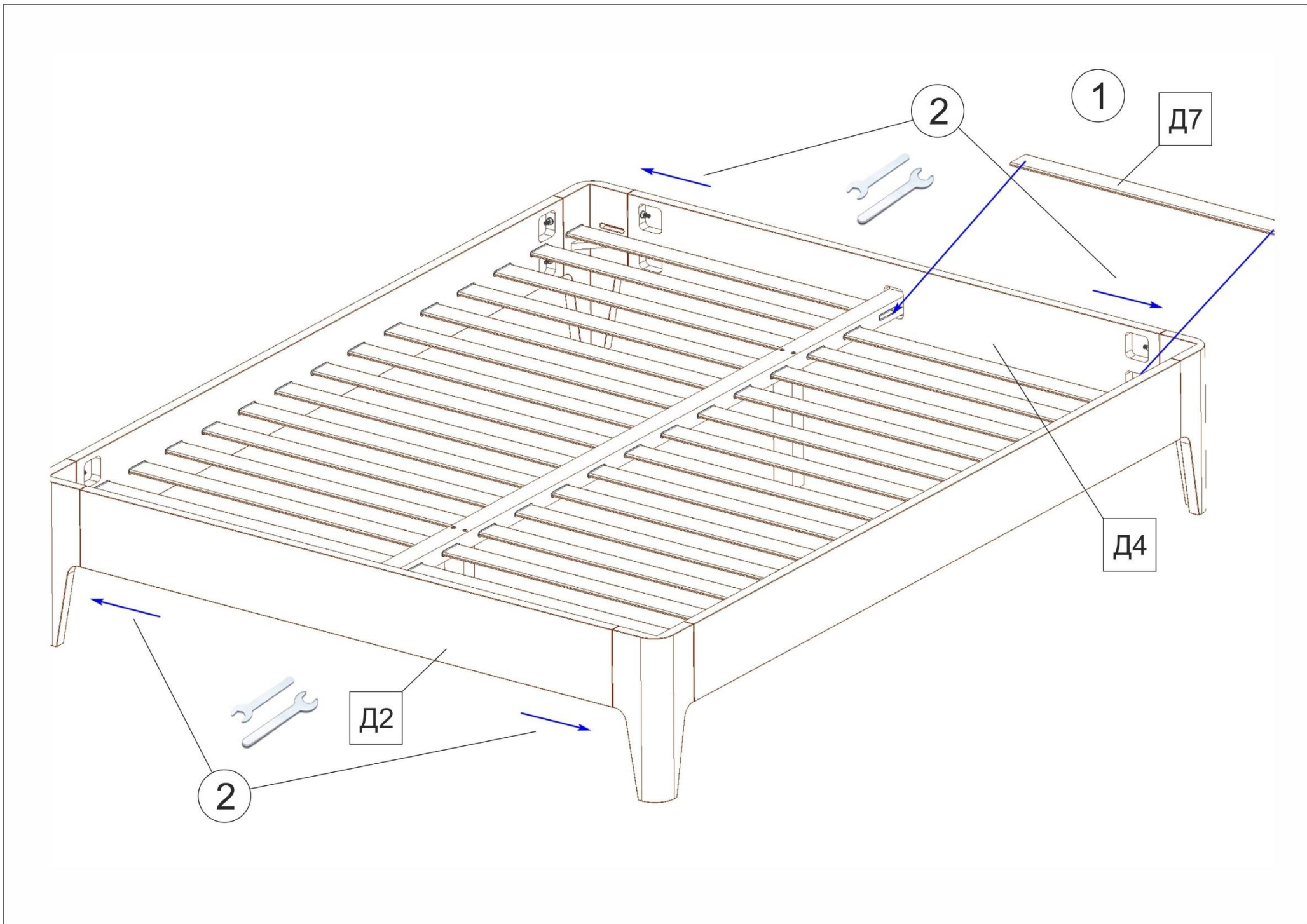

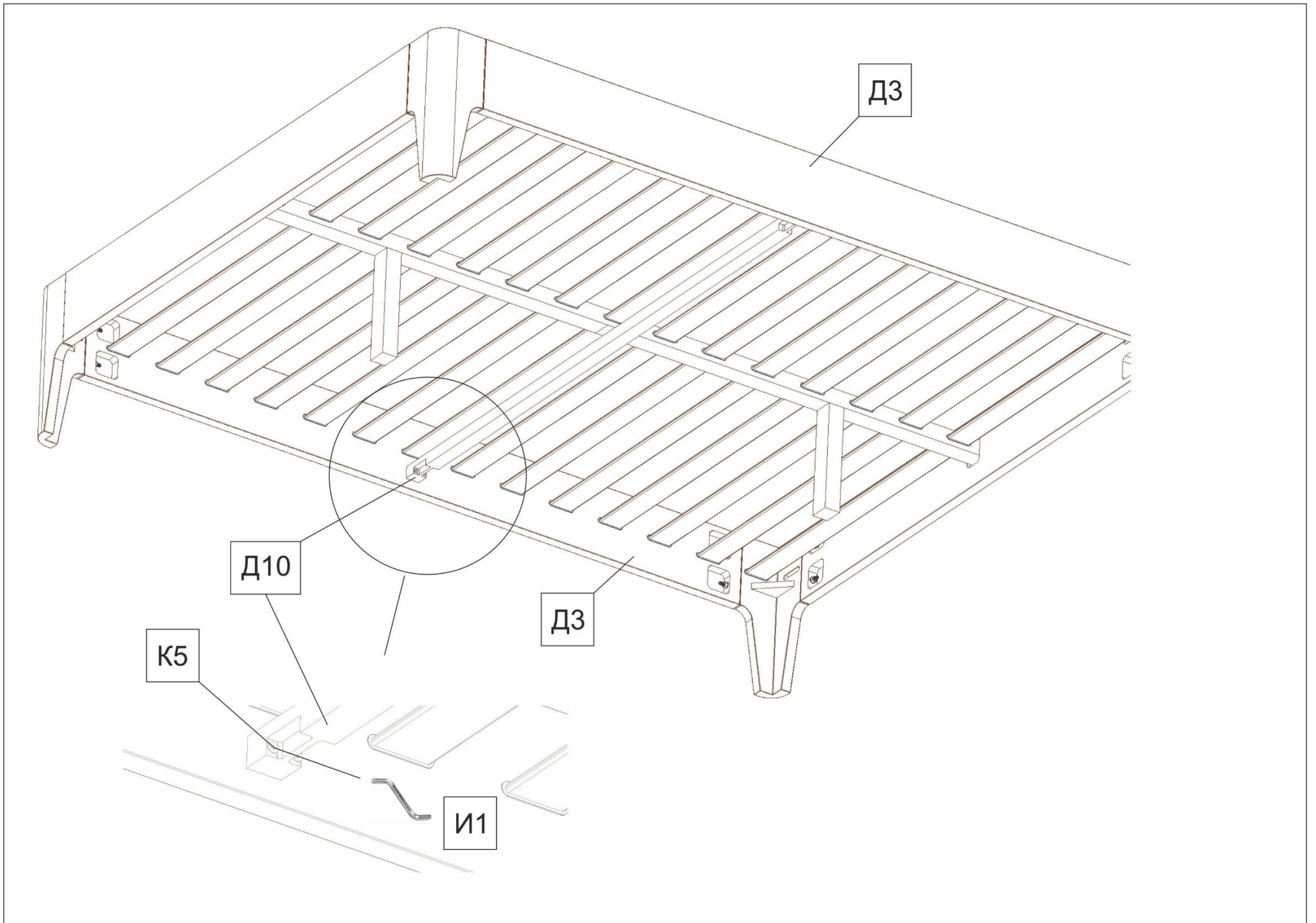

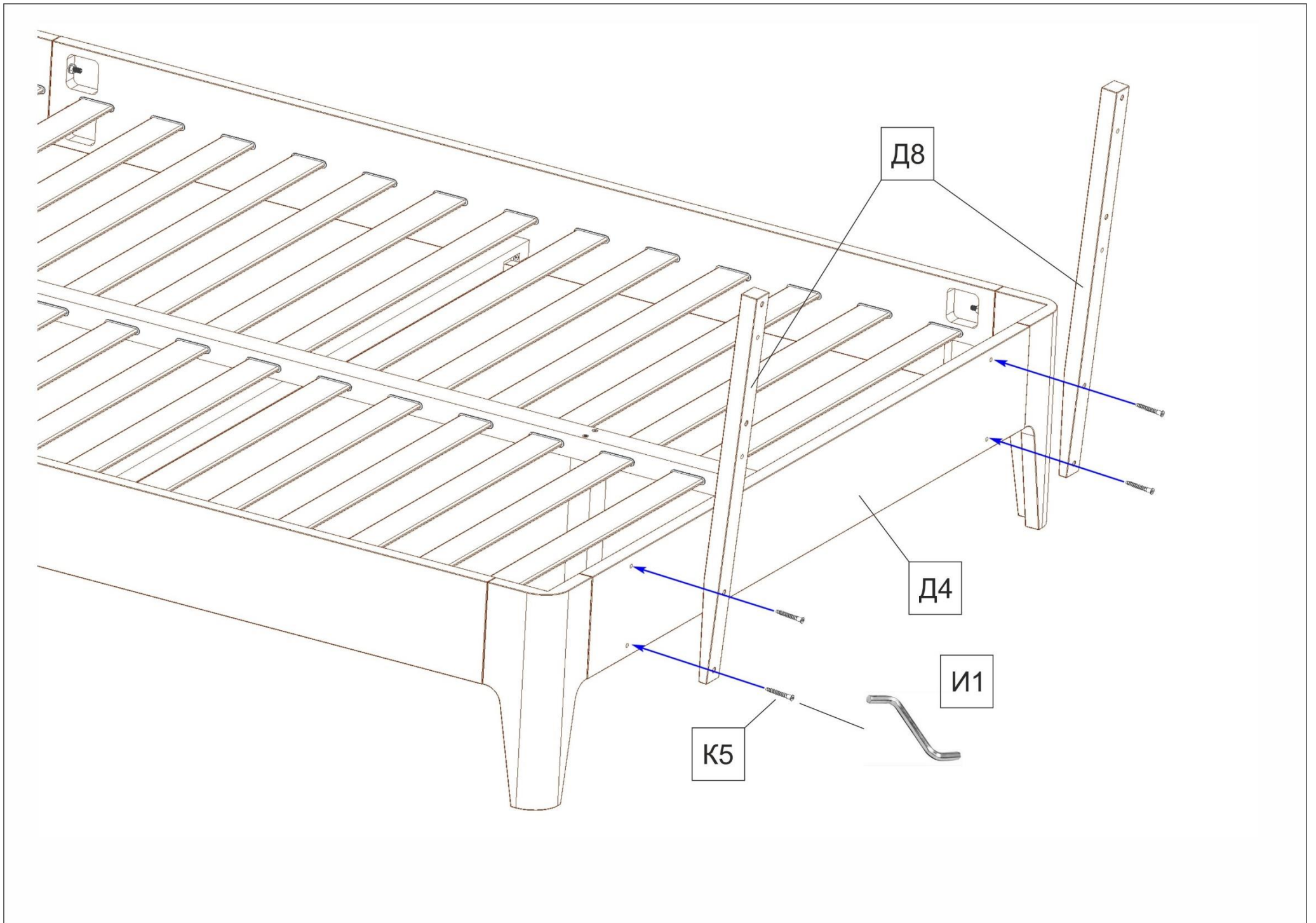



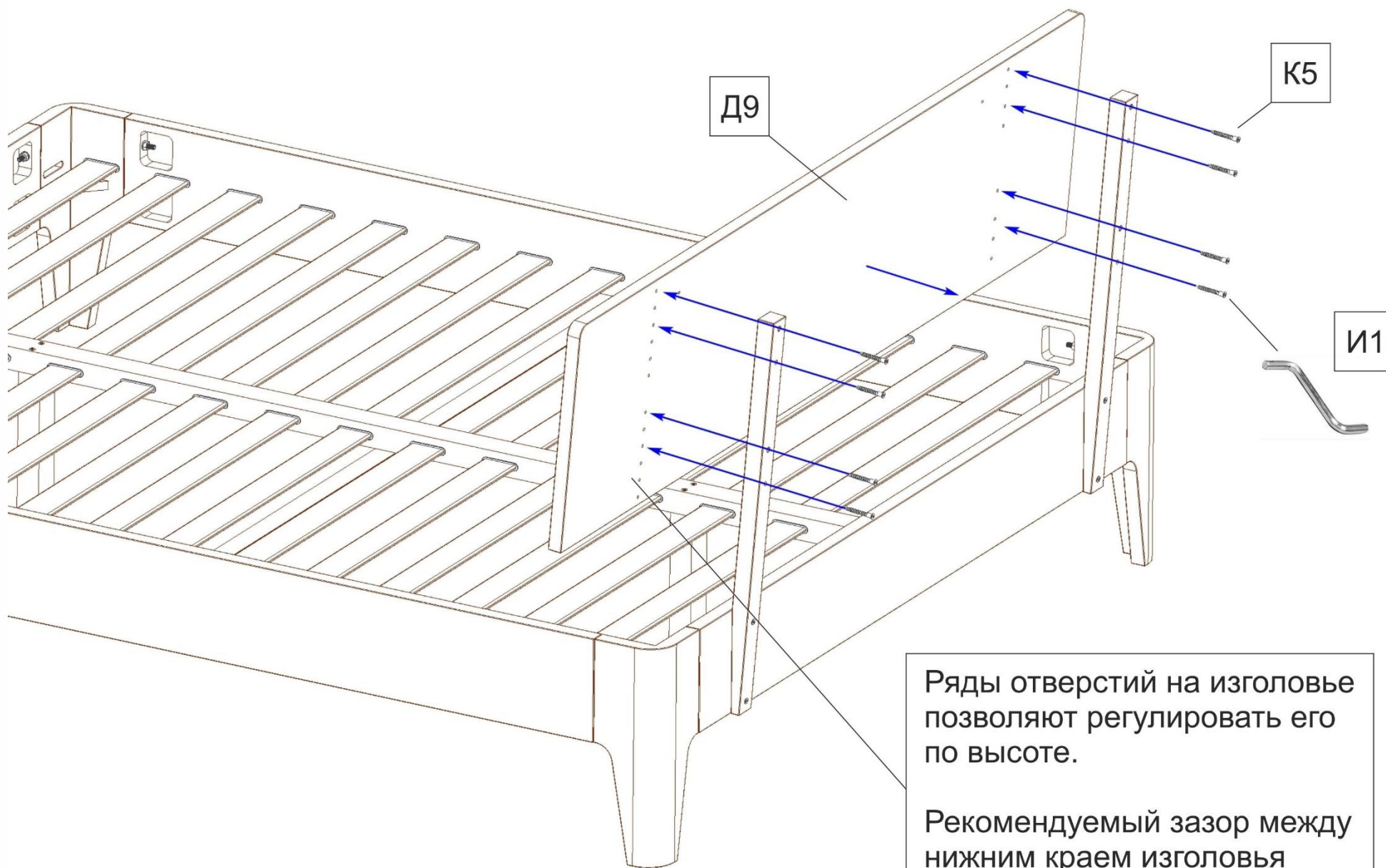

Ряды отверстий на изголовье позволяют регулировать его по высоте.

Рекомендуемый зазор между нижним краем изголовья и матрасом 4 см.

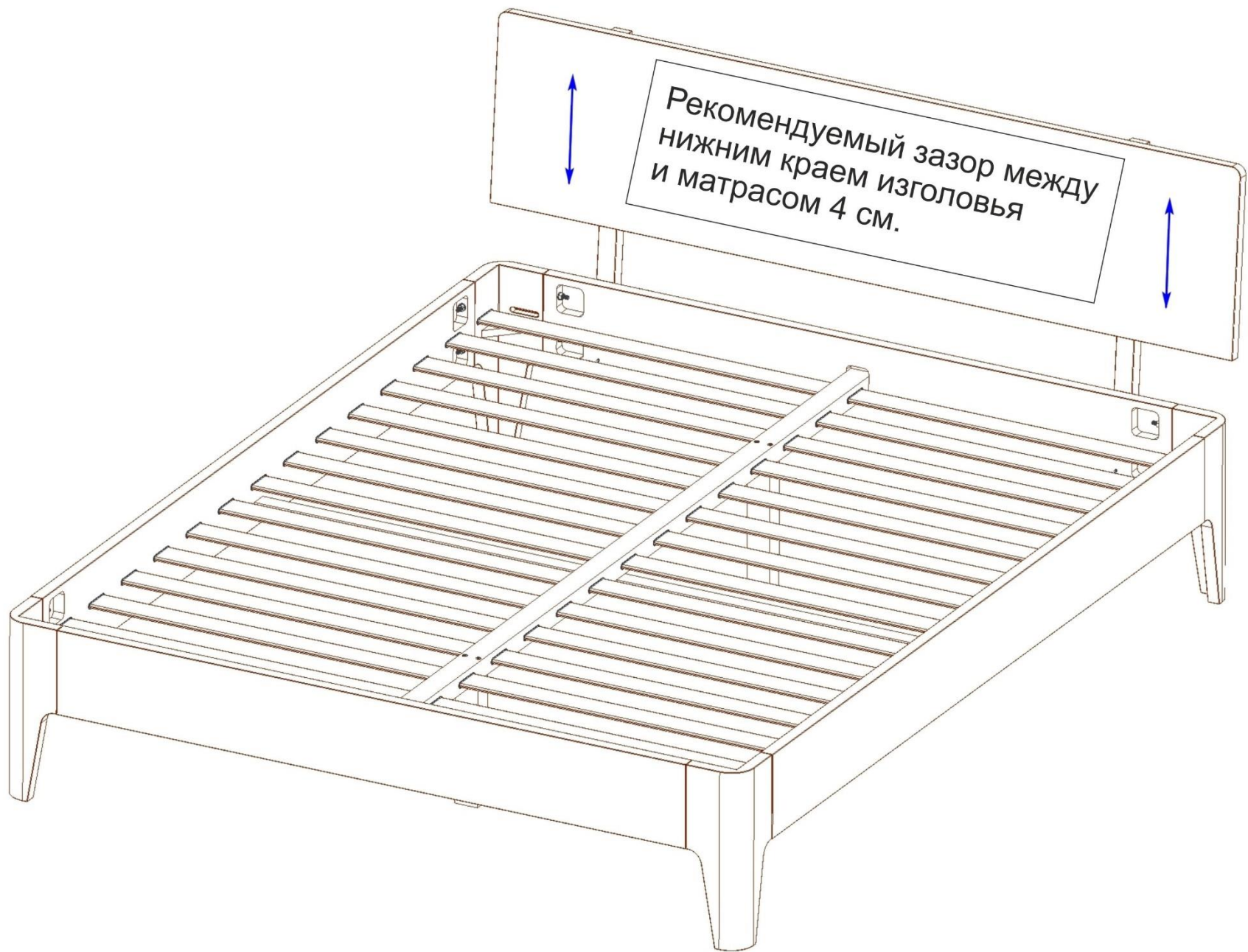

**Перед сборкой мягкого элемента:**

- 7) **Проверьте вид и целостность деталей в упаковке.**  
Претензии по их повреждению принимаются только у изделий БЕЗ следов сборки.
- 8) **Сохраните упаковку до окончания сборки!** При выявлении в процессе сборки брака и некомплектности изделия необходимо сохранить упаковку.
- 9) Проверьте количество деталей и фурнитуры по перечню комплектовочного листа, разберите фурнитуру по наименованиям.
- 10) **Соблюдайте порядок сборки, представленный в данной инструкции!** При несоблюдении инструкции по сборке и эксплуатации с фирмы-производителя снимаются гарантийные обязательства.
- 11) **Перемещайте все изделия бережно, без рывков, укладывайте устойчиво, избегайте их падения и ударов!**
- 12) **Сборку рекомендуется проводить на упаковке или другой подложке.**

**Комплектовочный лист**

<b>№ арт</b>	<b>Наименование детали</b>	<b>Кол-во, шт.</b>	<b>Изображение</b>
Д11	Мягкий элемент	1	
К8	Винт-зацеп	2	